

CGSNO2PS Datasheet

Détecteur de
 dioxyde d'azote
 ParkSafe



Entrée
 d'alimentation
 24VDC



Utilisé avec le
 contrôleur
 ParkSafe



L'affichage
 d'indication d'état
 LED change de
 couleur



Communications
 BMS/BAS



Conception
 moderne et
 compacte



Jusqu'à 16
 détecteurs
 peuvent être
 reliés entre eux



Installation prête
 à l'emploi



Notifications de
 fin de vie
 opérationnelle et
 de service annuel
 au contrôleur
 ParkSafe

Présentation Du Produit

La gamme de détecteurs CGS PS fonctionne en combinaison avec le CGS ParkSafe, un contrôleur de détection de gaz et de ventilation spécialement conçu pour la surveillance du CO et du NO2 des parkings. Le CGSNO2PS comprend un capteur électrochimique pour les applications intérieures industrielles et commerciales. La conception numérique compacte et moderne rend les unités esthétiques et faciles à installer.

Applications Populaires



Terminaux de chaîne de détecteurs

Connexions d'alimentation et de
 données Taille du fil:
 14-18 AWG

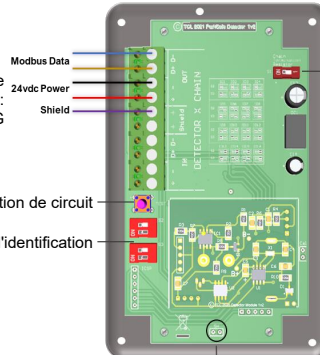

Résistance de terminaison
 de chaîne Utilisée pour
 sélectionner le premier et le
 dernier appareil de la chaîne

Bouton de test de simulation de circuit

Configuration du commutateur d'identification

En-tête de réinitialisation du message de service

Spécifications Techniques

Général							
Modèle	Détecteur ParkSafe						
Gaz :	Dioxyde d'azote						
Taille : (H x L x P)	4,92 x 3,15 x 1,38"						
Matériau du boîtier :	ABS						
Installation :	Pose murale – Sans limite - Zones non dangereuses						
Poids :	1,6 oz						
Interface utilisateur							
Affichage	DEL						
Indicateurs visuels :	Sous tension / Alarme / Anomalie						
Alarme sonore :	Non						
Bloc d'alimentation							
Consommation d'énergie	15mA Max @ 24Vdc						
Puissance :	12-32Vdc (24vdc Nominal)						
Fusible interne :	S. O.						
Appareil							
Degré de pollution :	2						
Classe de l'appareil :	2						
Environnemental							
Indice de protection :	Non évalué officiellement						
Fonctionnement :	-10 ~ 50 °C / 14 ~ 122 °F 30 ~ 80 % RH (sans condensation)						
Rangement :	-25 ~ 50 °C / -13 ~ 122 °F jusqu'à ~ 95 % RH (sans condensation)						
Service nominal en altitude :	2000 m						
Branchement							
Typique	Cuivre 18 AWG (0,75 mm2) Min. 8X vis du terminal						
Autre							
Communication	RS485 MODBUS RTU						
Spécification du senseur							
Conditions de calibrage en usine	25° ± 5 °C - 77° ± 41 °F (40-70 % RH)						
Type de capteur	Électromécanique						
Gas Sensor	Measuring Range (ppm)	Calibration Gas	Response (T90)	Recovery (T10)	Alarm: 1 (Pre alarm warning)	Alarm: 2	*EOL (Years)
Dioxyde d'azote (NO ₂)	0-20	5ppm NO ₂	<60s	<50s	▲0.7ppm	▲2ppm	3



Zone de couverture

Tenez compte de la couverture requise et de la fonction de la zone. L'accent doit être mis sur les modèles de flux d'air et le placement correct, et non sur les plages de détection perçues. Le gaz cible ne sera identifié que lorsque le contact est établi avec l'élément de détection lui-même.

Le moniteur CGSNO2PS doit être installé à environ 1 pied du niveau du sol.

Find out more

Canadian Gas Safety Inc

www.canadiangassafety.com

Head office: 150 King Street West Suite 200,

Toronto, ON M5H 1J9

Tel: (647) 577-1500

Email: info@canadiangassafety.com

